

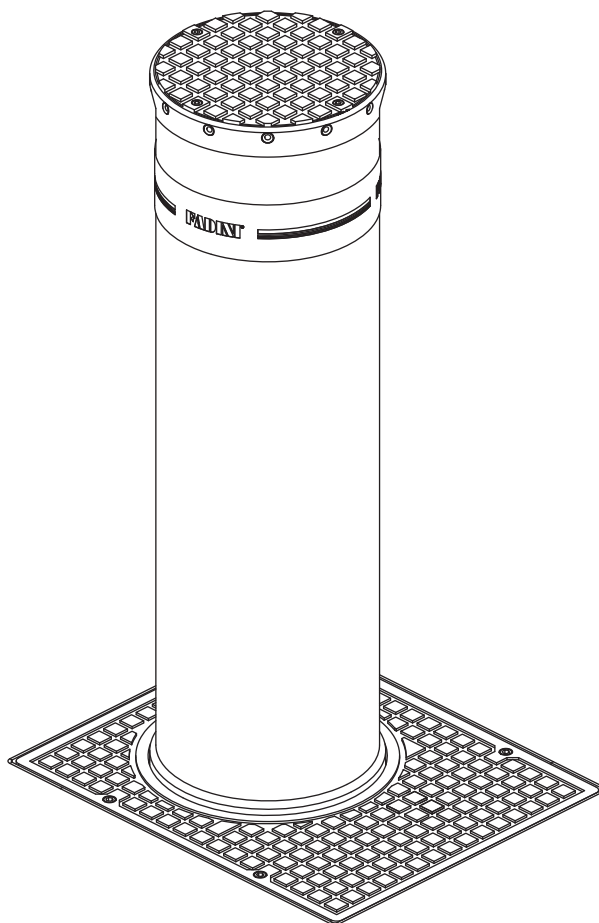

# TALOS C730



**BORNE ESCAMOTABLE AUTOMATIQUE CYLINDRIQUE  
À ACTIONNEMENT HYDRAULIQUE**

**AVERTISSEMENTS DE SECURITE AUX USAGERS****INTRODUCTION**

Cet automatisme a été conçu pour une utilisation qui respecte ce qu'il y a indiqué dans ce livret, avec les accessoires de sécurité et de signalisation minimaux demandés et avec les dispositifs Fadini. □ Toute autre application pas expressément indiquée dans ce livret pourrait provoquer des dysfonctionnements ou des dommages à choses et personnes. □ Meccanica Fadini n'est pas responsable d'éventuels dommages provoqués par une utilisation impropre et non spécifiquement indiquée dans ce livret. En outre, elle n'est pas responsable des dysfonctionnements causés de l'usage de matériels ou accessoires non recommandés par le fabricant. □ L'entreprise de construction se réserve le droit d'apporter des modifications aux propres produits sans préavis. □ Tout ce qui n'est pas prévue dans cette notice d'installation n'est pas permis.

**INSTRUCTIONS A SUIVRE AVANT L'INSTALLATION**

Contrôler avant toute intervention que l'entrée soit adapté à l'automatisation, ainsi que ces conditions et structure. □ Contrôler la consistance du sol afin d'éviter par la suite tout risque d'effondrement ou de déformation de l'aire d'installation de la barrière. □ Assurez-vous qu'y ne soit pas des risques d'impact, écrasement, cisaillement, convoyage, entraînement et enlèvement, tels qu'on pourrait affecter la sécurité des personnes. □ Installer l'automatisme loin de tout sources de chaleur et éviter le contact avec substances inflammables. □ Garder tout dispositifs de contrôle automatisme (émetteurs, lecteurs de proximité, sélecteurs etc) hors de la portée des enfants. □ Transiter à travers la zone du mouvement du portail seulement lorsque l'automatisme est fermé. □ Afin de garantir un niveau de sécurité adéquat de l'installation il est nécessaire d'utiliser photocellules, listeaux sensibles, spires magnétiques, détecteurs de masse métalliques, en assurant la sécurité de tout l'aire de mouvement de la borne. □ Identifier les points dangereux de l'installation en l'en indiquant avec bandes jaune-noir ou autres signaux appropriés. □ Couper l'alimentation avant toute intervention d'entretien ou nettoyage de l'installation. □ Dans le cas on doit enlever l'opérateur du portail, ne pas couper les fils électrique; mais les débrancher en desserrant les vis du bornier.

**L'INSTALLATION**

Toute l'installation doit être accomplie par personnel technique qualifié et autorisé, conformément à la directive Machines 2006/42/CE et, notamment, aux normes EN 12445 et EN 12453. □ Vérifier la présence en amont de l'installation d'un interrupteur différentiel magnétothermique de 0,03 A de courant 230 V - 50 Hz. □ Utiliser des objets approprié pour effectuer les tests de fonctionnement des photocellules, détecteurs des masses métalliques, listeaux sensibles, etc. □ Effectuer une analyse des risques, en utilisant instruments de détection de l'impact et écrasement du bord principale d'ouverture et fermeture, conformément aux normes EN 12445. □ Définir les solutions appropriées pour éliminer ou réduire tels risques.

□ Dans le cas où le portail à automatiser aurait doué d'une entrée piétonne, il serait bon d'accomplir l'installation de façon que le moteur ne fonctionne pas lorsque l'entrée piéton est utilisé. □ Fournir des indications concernant la position de l'installation en appliquant sur le portail des plaquettes de signalisation marquée CE. □ L'installateur doit informer l'utilisateur sur le fonctionnement correct du système, en lui remettant le dossier technique signé, incluant: le schéma et les éléments composants l'installation, l'analyse des risques, la vérification des accessoires de sécurité, la vérification de la force d'impact et la déclaration des risques résiduels.

**INDICATIONS POUR L'UTILISATEUR FINAL**

L'utilisateur doit consulter et recevoir information relative au fonctionnement de l'installation et il devient lui-même responsable du bon usage du système. □ Il faut qu'il conclue un contrat d'entretien ordinaire et extraordinaire (sur appel) avec l'installateur/réparateur. □ Toute l'intervention d'entretien doivent être accompli par des techniciens qualifiés. □ Conserver toujours la notice d'installation.

**AVERTISSEMENTS POUR LE FONCTIONNEMENT CORRECT DE L'INSTALLATION**

Pour que l'installation fonctionne correctement de façon durable et conformément aux normes de sécurité en vigueur, vous devez faire effectuer un entretien correct et le monitoring de toute l'installation au niveau de l'automation, des appareils électroniques installés et des câblages qui y sont branchés. □ Toute l'installation doit être effectuée par un technicien qualifié, qui doit remplir le Manuel d'Entretien indiqué dans le Livret des Normes (à demander ou télécharger sur le site [www.fadini.net/supporto/downloads](http://www.fadini.net/supporto/downloads)).

□ L'automation: contrôle d'entretien tous les 6 mois au moins, tandis que le contrôle d'entretien des appareils électroniques et systèmes de sécurité doit être accompli une fois par mois au moins. □ Meccanica Fadini snc n'est pas responsable de l'éventuel non-respect des règles de bonne technique d'installation et/ou de l'entretien incorrect du système.

**RAMASSAGE DES MATERIAUX**

Les éléments d'emballage, tels que le carton, nylon, polystyrène, etc. peuvent être recyclés avec le collecte séparé (en vérifiant la réglementation en vigueur en la matière dans le pays où le dispositif est monté). Les composants électriques et électroniques, les batteries peuvent contenir des substances polluantes: enlever et confier tels composants aux sociétés chargées du traitement et de l'élimination des déchets, dans le respect de la directive 2012/19/UE. Ne pas jeter déchets nuisibles à l'environnement.



**GENERALITES**

Talos C730 est une borne hydraulique entièrement escamotable dans le sol, à mouvement hydraulique, munie de centrale hydraulique intégrée, conçue pour interdire totalement le passage des véhicules.

Certifiée et testée selon les normes:

- ASTM F2656-18A C730
- PAS 68:2013 V/7500 (N3)/48
- IWA 14-1:2013 V/7200 [N3C]/48

Conçue sur la base des spécifications ASTM/PAS 68 (K4/M30/C730 véhicule de 7,5 t lancé à une vitesse de 48 km/h) avec des composants structuraux spécifiques du coffrage perdu de fondation.

Il est adapté à une utilisation intensive et pour la protection des accès routiers des sites sensibles (anti-terrorisme) tels que des bases militaires, des ambassades, des banques, des organismes ministériels, etc.

La borne escamotable est de 275 mm de diamètre et de 12 mm d'épaisseur (acier S355J2H), traitée par cataphorèse et peinture en poudre polyester.

Le cylindre de la borne escamotable (lorsqu'il est levé) a une guide dans le coffrage perdu de 40 cm (contrainte), en garantissant une résistance supérieure au choc et au défoncement.

Le programmeur électronique Elpro S40/S20 doit être installé à l'extérieur dans un endroit abrité.

Une série complète d'accessoires assurent la sécurité et la manoeuvrabilité de la borne escamotable, en la rendant adaptée à l'installation dans n'importe quel lieu public et privé.

TALOS C730 peut être commandée avec des accessoires supplémentaires, à définir au moment de la commande (tous les accessoires sont déjà assemblés et raccordés au bornier interne):

- **Avertisseur sonore:** dispositif de signalisation sonore intermittent, fonctionnant pendant le mouvement de montée et de descente de la colonne.
- **Dispositif de chauffage:** dispositif utilisé pour le chauffage interne de la Talos C730 si la température externe descend sous les 5 °C.

Personnalisation en fonction de la gamme de couleurs RAL, laquage en poudre polyester.

Vis fournies:

- n° 2 anneaux M10
- n° 4 vis TEI M16
- n° 8 vis TE M16

**DECLARATION DE CONFORMITE CE:**

Meccanica Fadini snc (Via Mantova, 177/A - 37053 Cerea - VR - Italy) déclare sous sa propre responsabilité que Talos C730 est conforme à la directive machines 2006/42/CE, en outre: elle est commercialisée pour être installée comme "installation automatisée", avec les accessoires et les composants originaux indiqués par l'Entreprise de Construction. Aux termes de la loi, l'automation est une "machine" et l'installateur doit donc appliquer toutes les normes de sécurité. L'installateur doit délivrer sa Déclaration de Conformité.

L'Entreprise de Construction décline toute responsabilité sur l'utilisation impropre du produit. Le produit est conforme aux normes spécifiques suivantes: Analyse des Risques et intervention suivante pour les éliminer EN 12445 et EN 12453; Directive Basse Tension 2014/35/UE; Directive Compatibilité Electromagnétique 2014/30/UE. Afin de certifier le produit le Producteur déclare sous sa propre responsabilité la conformité à la NORME PRODUIT EN 13241-1.

Meccanica Fadini s.n.c.  
Directeur général



## COMPONENTI PRINCIPALI

Couvercle colonne avec joint en caoutchouc et avec N. 12 Led de signalisation de couleur jaune ambrée

Adhésif rétro-réfléchissant homologué

Colonne cylindrique Ø 275 mm escamotable. Course 1.000 mm, épaisseur 12 mm

Coffrage perdu à cimenter

Niche pour l'introduction du câble électrique provenant du programmeur

Plaque de couverture

1.000

1.510 mm

Fig. 1

## EVENTUEL ESSAI DE FONCTIONNEMENT (pas obligatoire pour l'installation)

La borne escamotable Talos C730, avant d'être fournie au client, est testée à l'usine dans toutes les conditions normales de fonctionnement. Toutefois, pour effectuer des épreuves de fonctionnement avant l'installation de l'automatisme, on peut accéder au bornier interne pour les raccordements électriques, en levant le couvercle de la niche, en dévissant les deux vis latérales et en faisant sortir la boîte de dérivation avec son connecteur.



**ATTENTION : terminé le test, repositionner la boîte de dérivation à l'intérieur du coffrage et refermer la niche.**

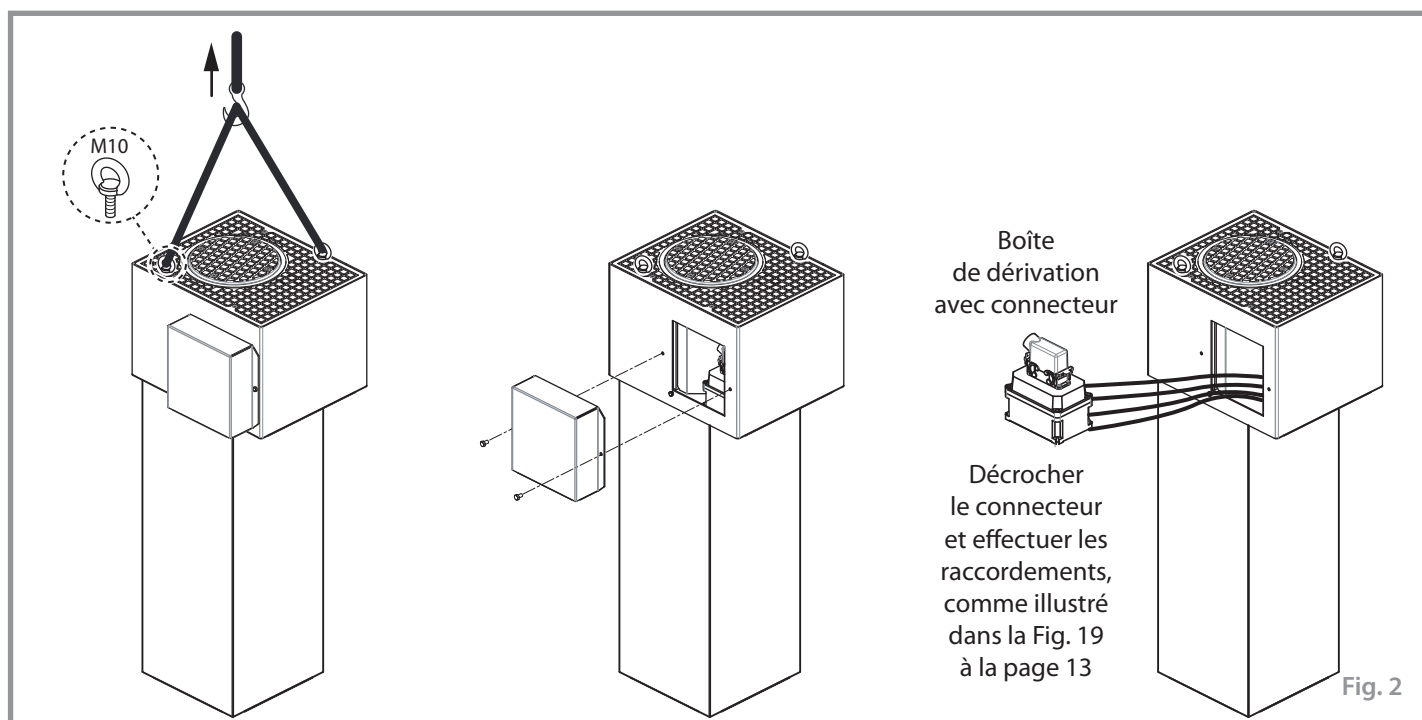
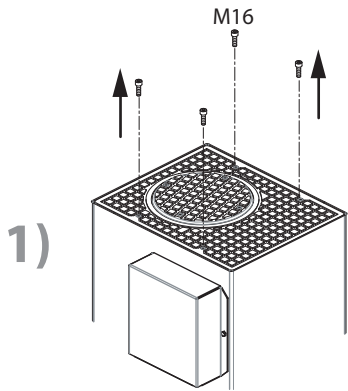

Fig. 2

ENLEVEMENT DE LA BORNE ESCAMOTABLE DE SON COFFRAGE PERDU

Français



1)

Enlevez les vis M16 de la plaque rectangulaire de couverture

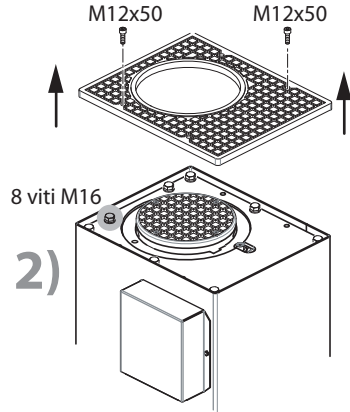

2)

Enlever la plaque rectangulaire de couverture avec deux vis M12x50 fournies

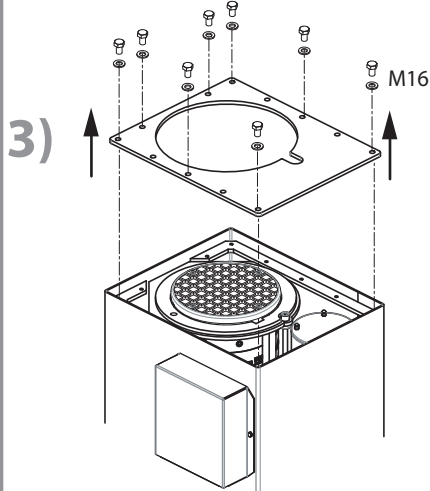

3)

Enlevez la plaque de fixation interne

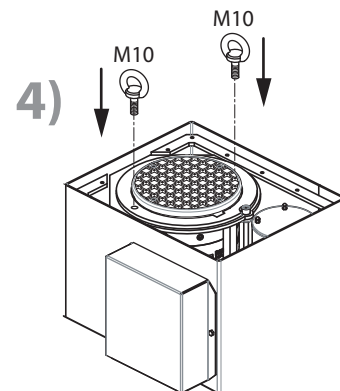

4)

Vissez les deux anneaux M10 d'accrochage dans les trous déjà préparés

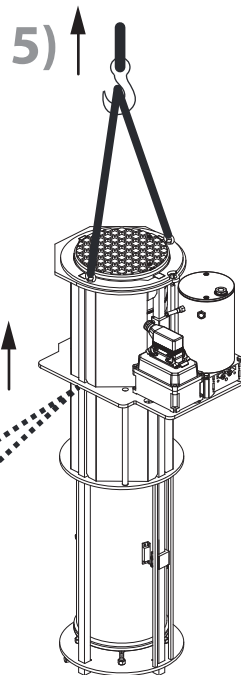

5)

**!** A l'aide d'un treuil il faut enlever soigneusement la borne escamotable en évitant d'arracher ou couper les câbles électriques ou les tuyaux hydrauliques qui se trouvent à l'intérieure

**!** ATTENTION: avant de la soulever, il faut débrancher la mise à la terre du coffrage perdu

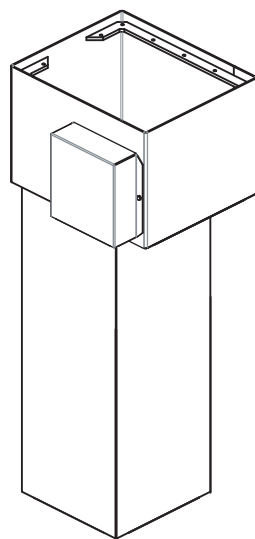
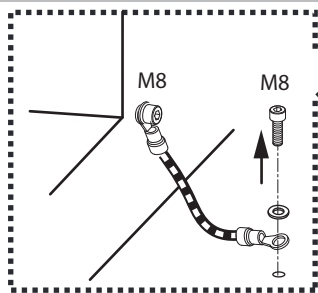

Coffrage perdu à sceller dans le ciment

Fig. 3

Français

### CIMENTER LE COFFRAGE PERDU

Faire une excavation dans le terrain selon les mesures indiquées dans la Fig. 4.

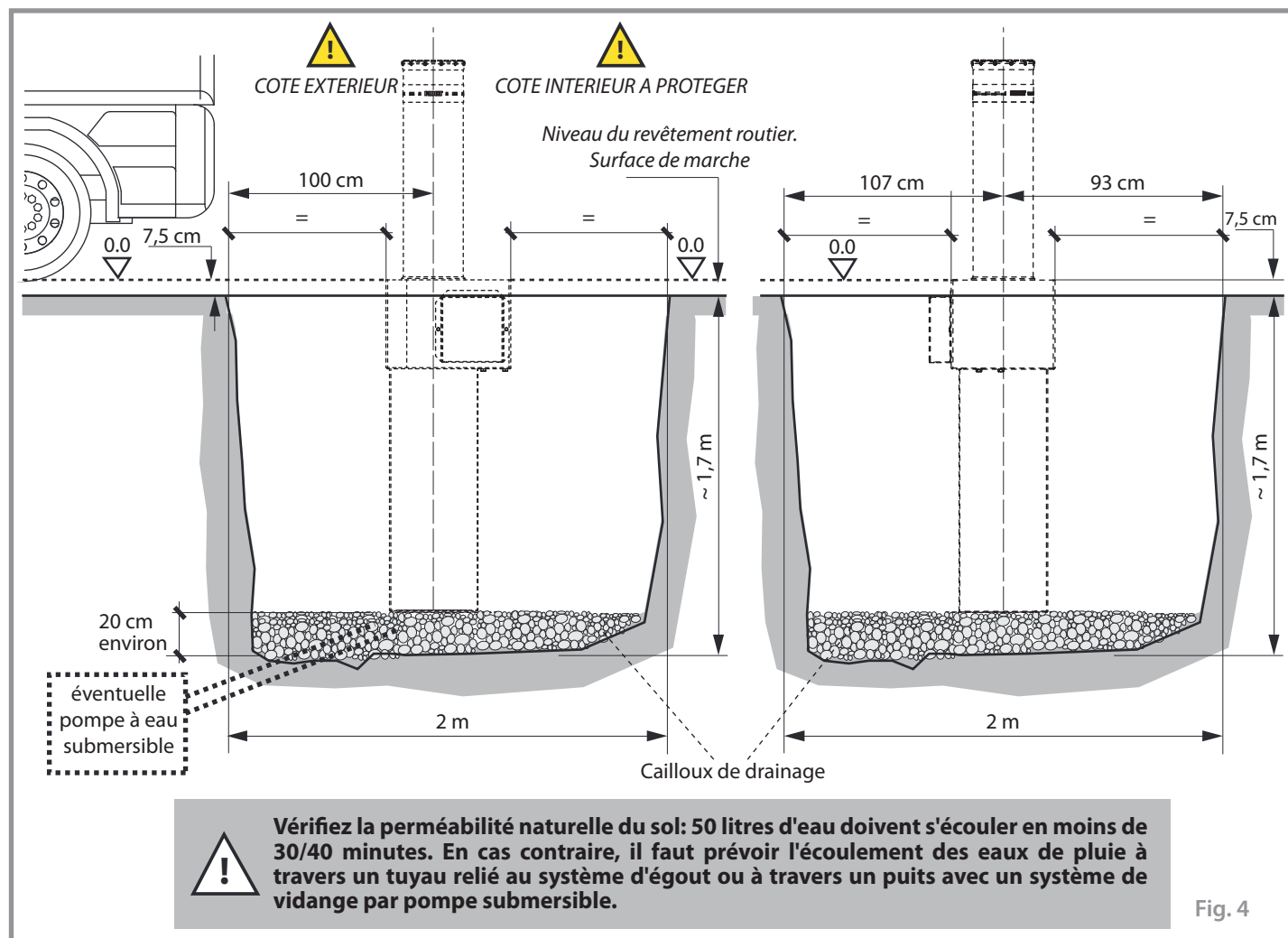

Fig. 4

Préparer un tube flexible ondulé de Ø 50 mm pour le passage des câbles électriques qui arrivent d'une boîte de jonction ou directement du programmeur Elpro S40/S20 (Fig. 5).

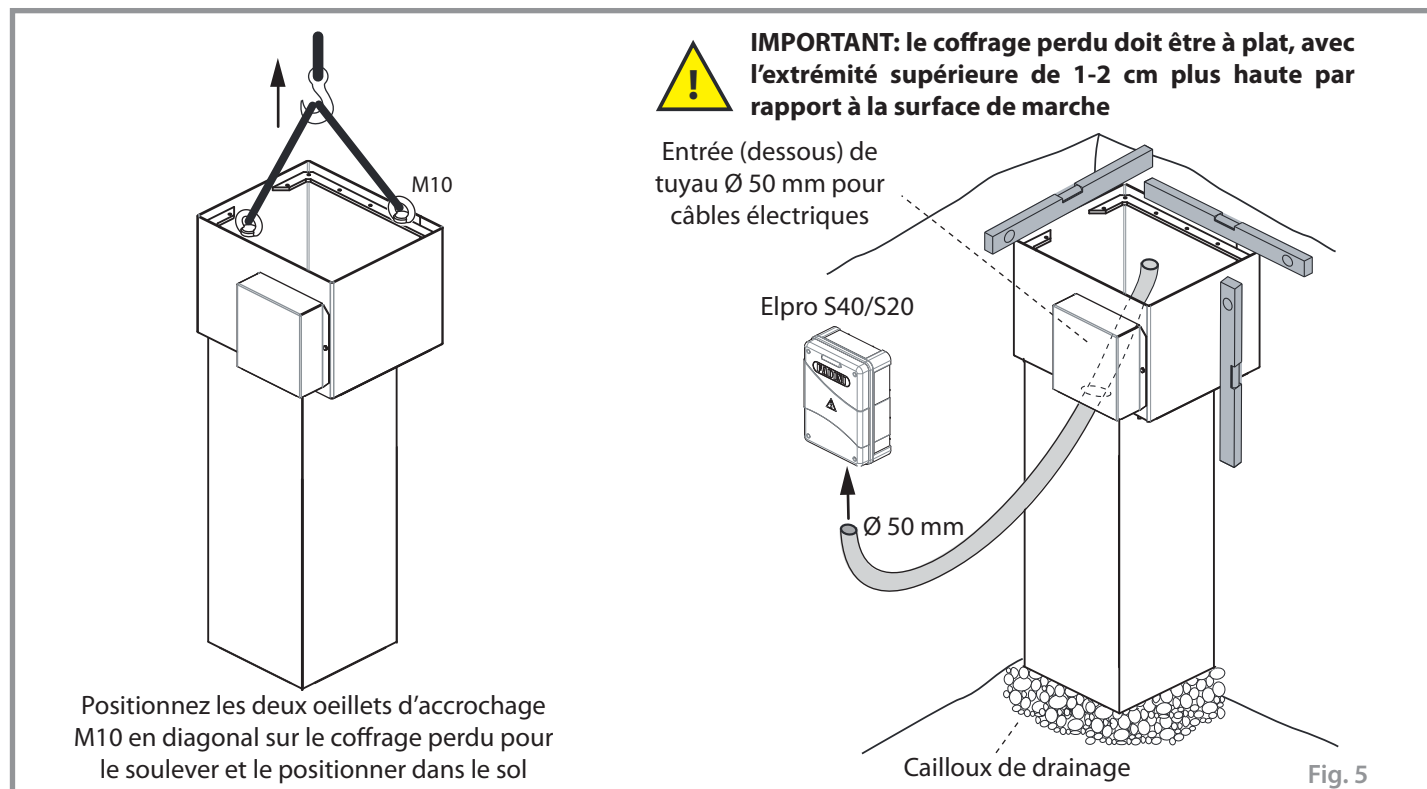

Fig. 5

Positionnez les deux oeillets d'accrochage M10 en diagonal sur le coffrage perdu pour le soulever et le positionner dans le sol



Cage en fer en classe B450C (ASTM A615 Degré 60) en barres nervurées avec une limite de rendement  $\geq 450$  MPa et limite de rupture  $\geq 540$  MPa.

60 kg

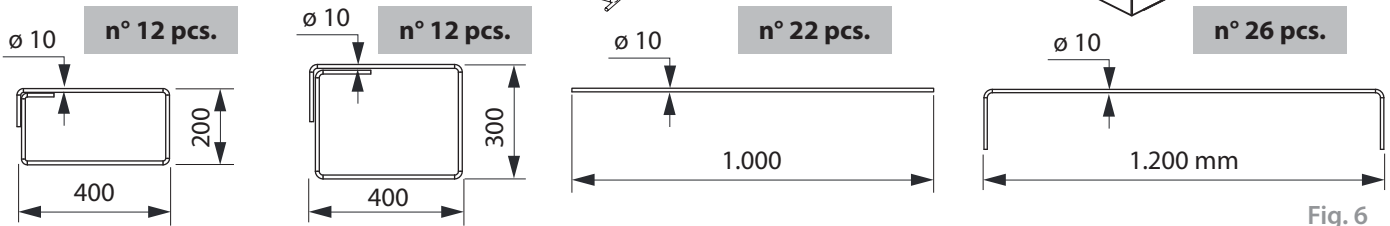
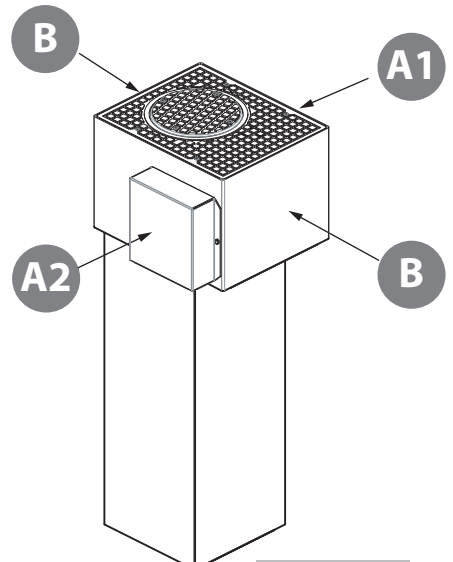
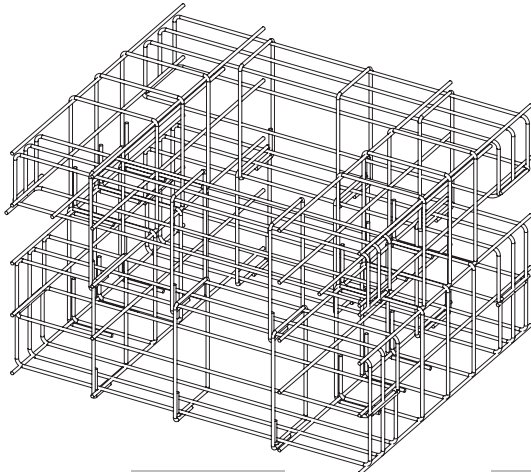
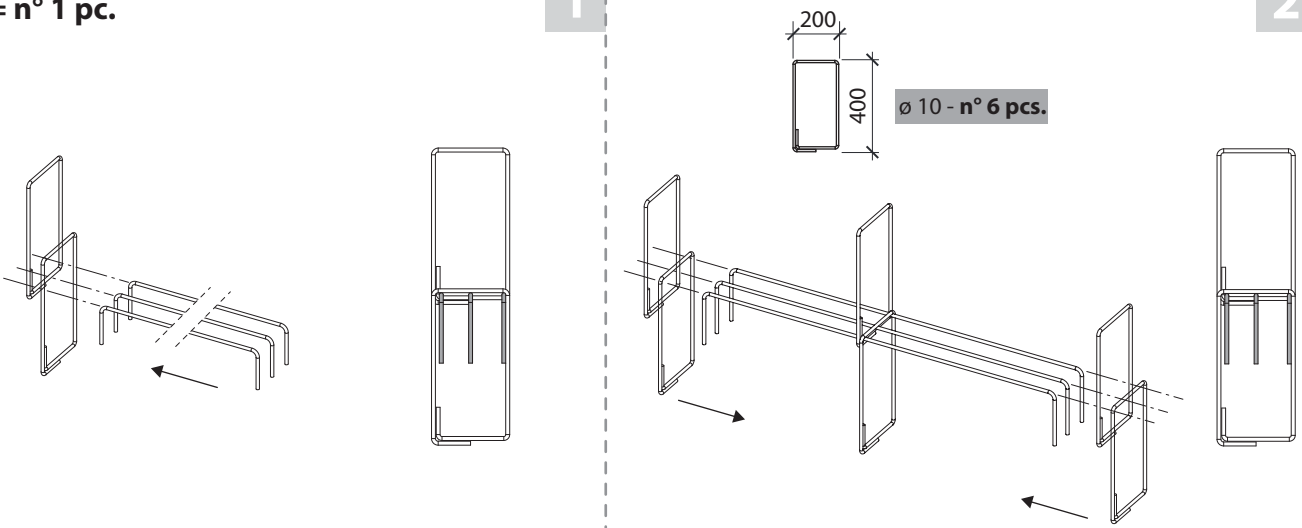

Fig. 6

A1 = n° 1 pc.

1

2



3

4

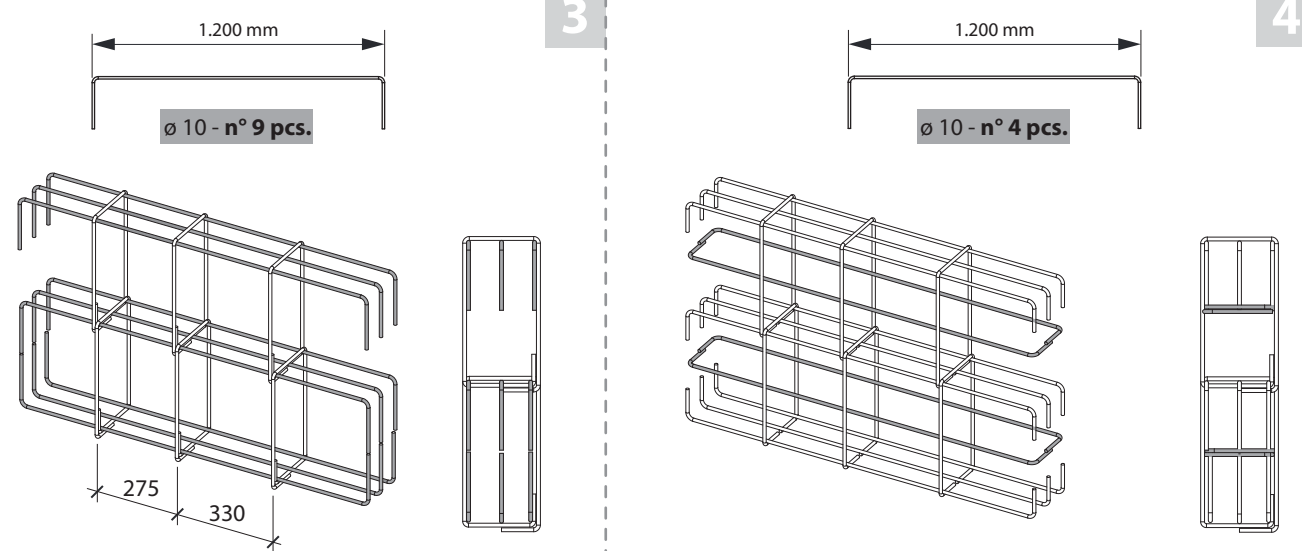
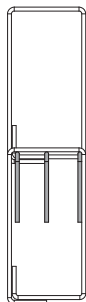
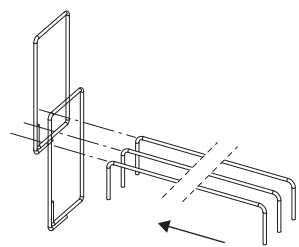

Fig. 7

Français

Français

**A2 = n° 1 pc.**



1

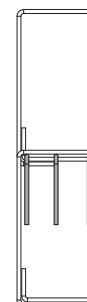
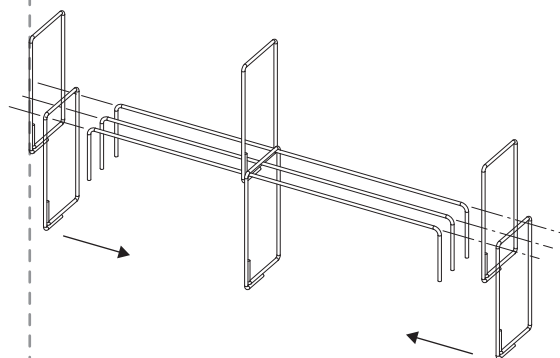
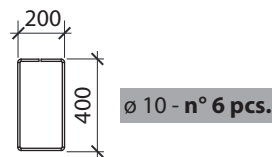

2

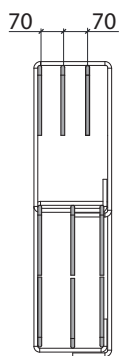
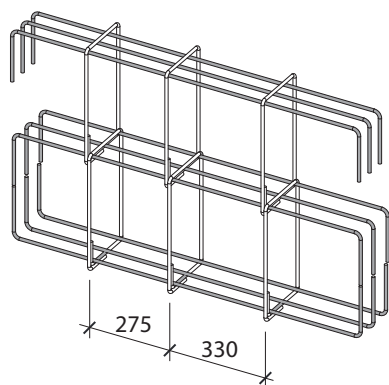
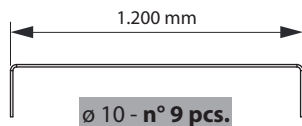

3

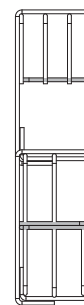
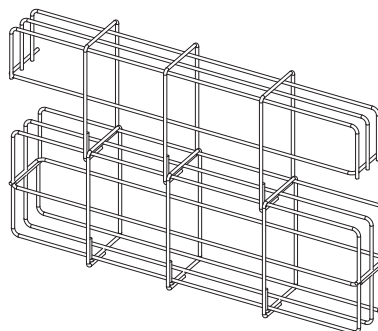
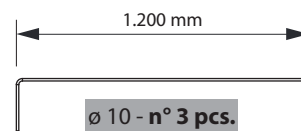

4

Fig. 8

**B = n° 2 pcs.**

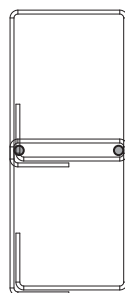
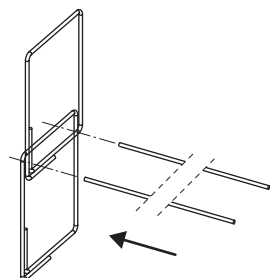

1

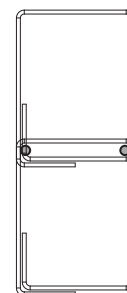
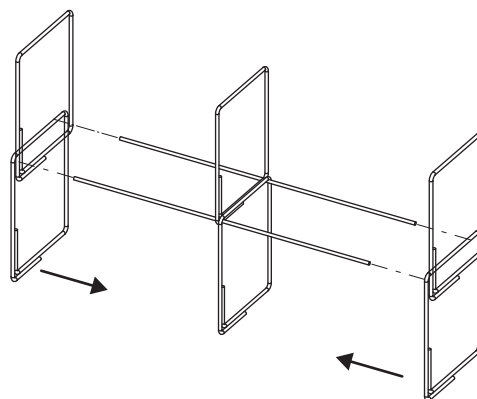
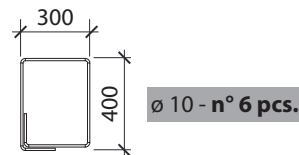

2

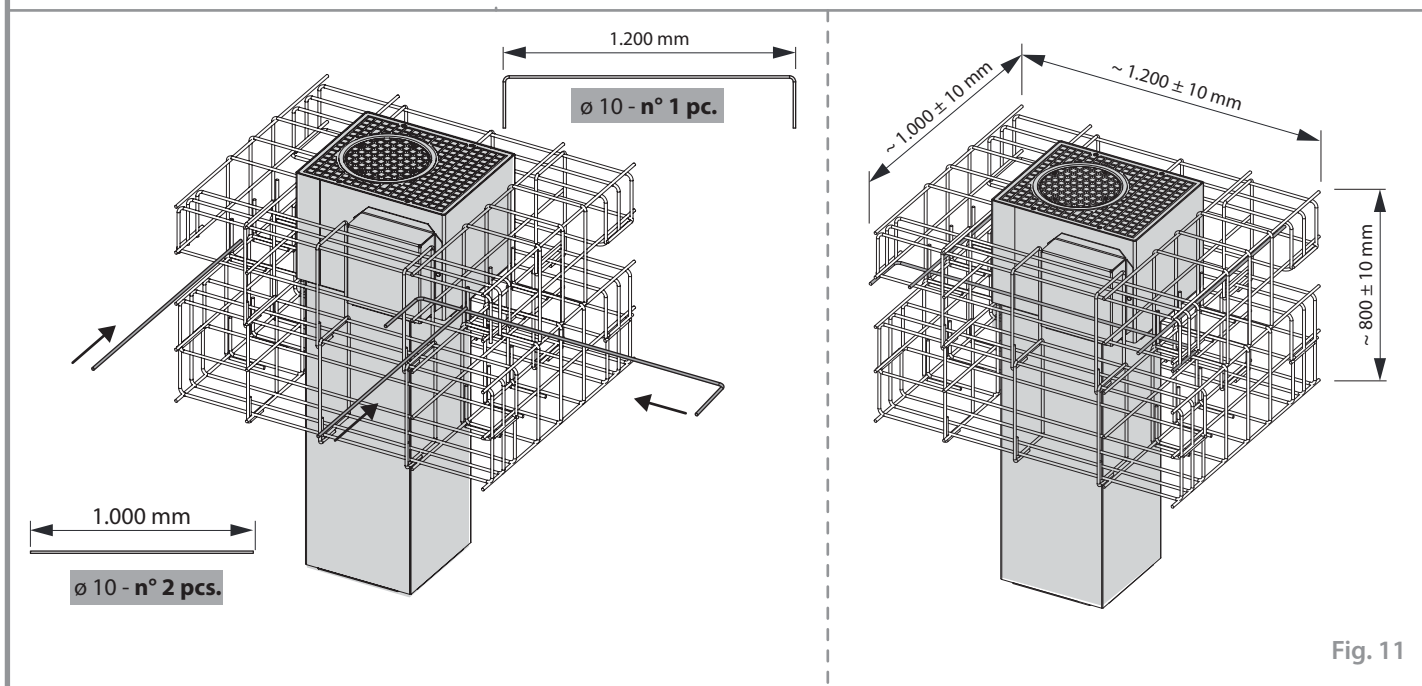
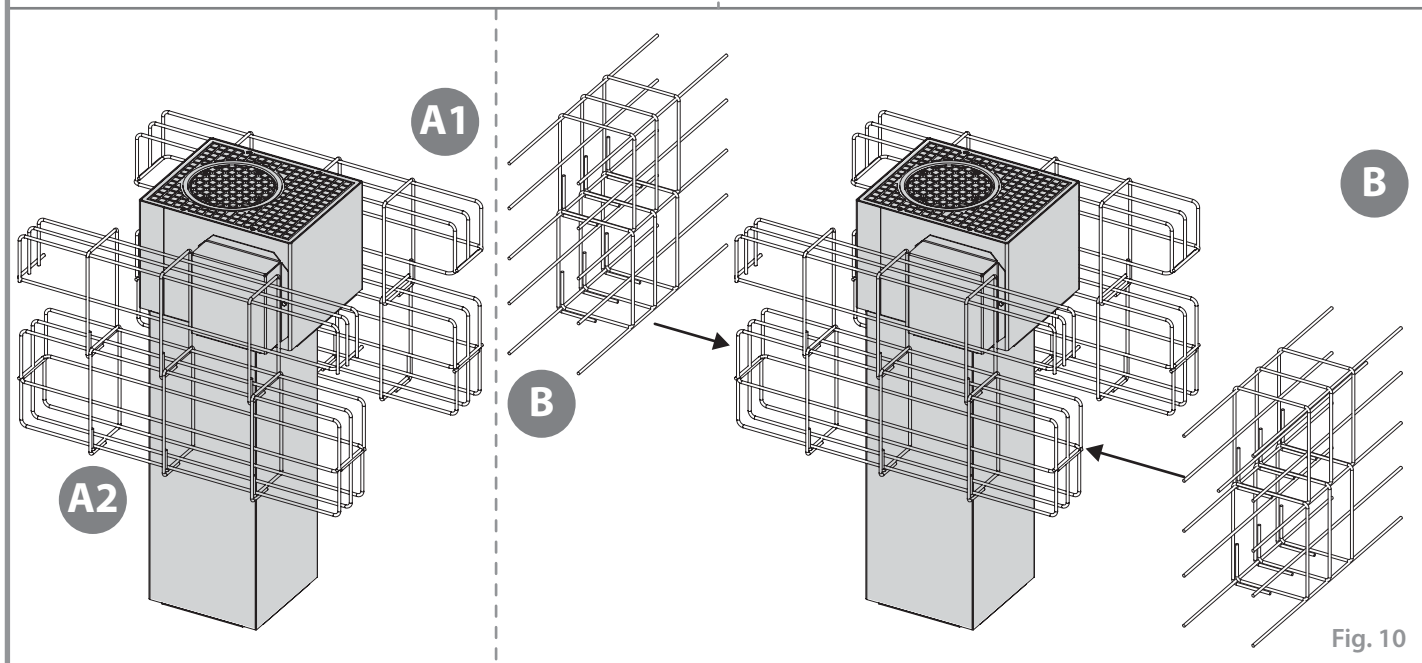
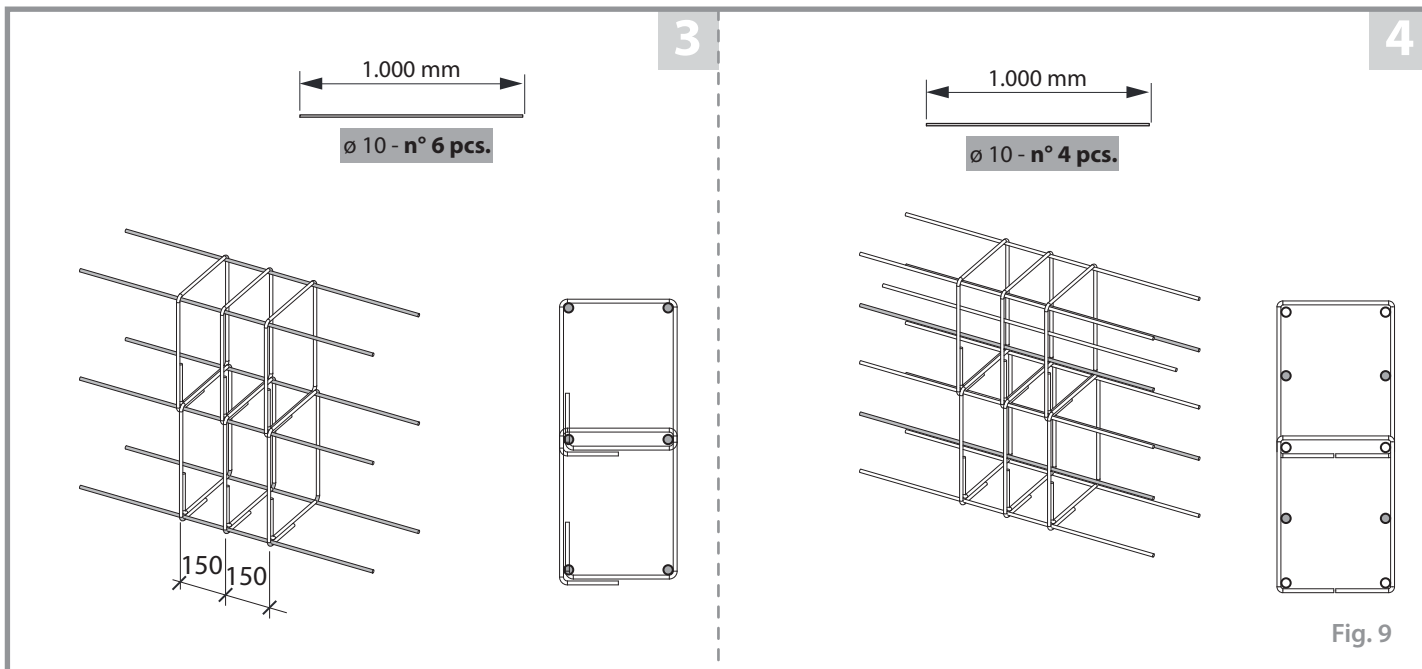

Le bord supérieur du coffrage perdu doit être placé plus haut de 1-2 cm par rapport à la surface de marche, afin de limiter l'entrée des eaux de pluie.

Coulez le béton autour du coffrage perdu jusqu'à 5-10 cm de la surface de marche. Attendez que le béton s'endurisse (7 jours au moins) avant de procéder à la finition et au revêtement de la route.

Il est important que le coffrage perdu soit 1-2 cm plus haut que le revêtement routier. La borne Talos C730 ne doit pas servir de collecteur d'eau ou elle ne doit pas être positionnée dans un affaissement recueillant les eaux de pluie. La surface plane de la plaque de couverture permet le nettoyage et le déneigement, même avec des moyens mécaniques lourds.

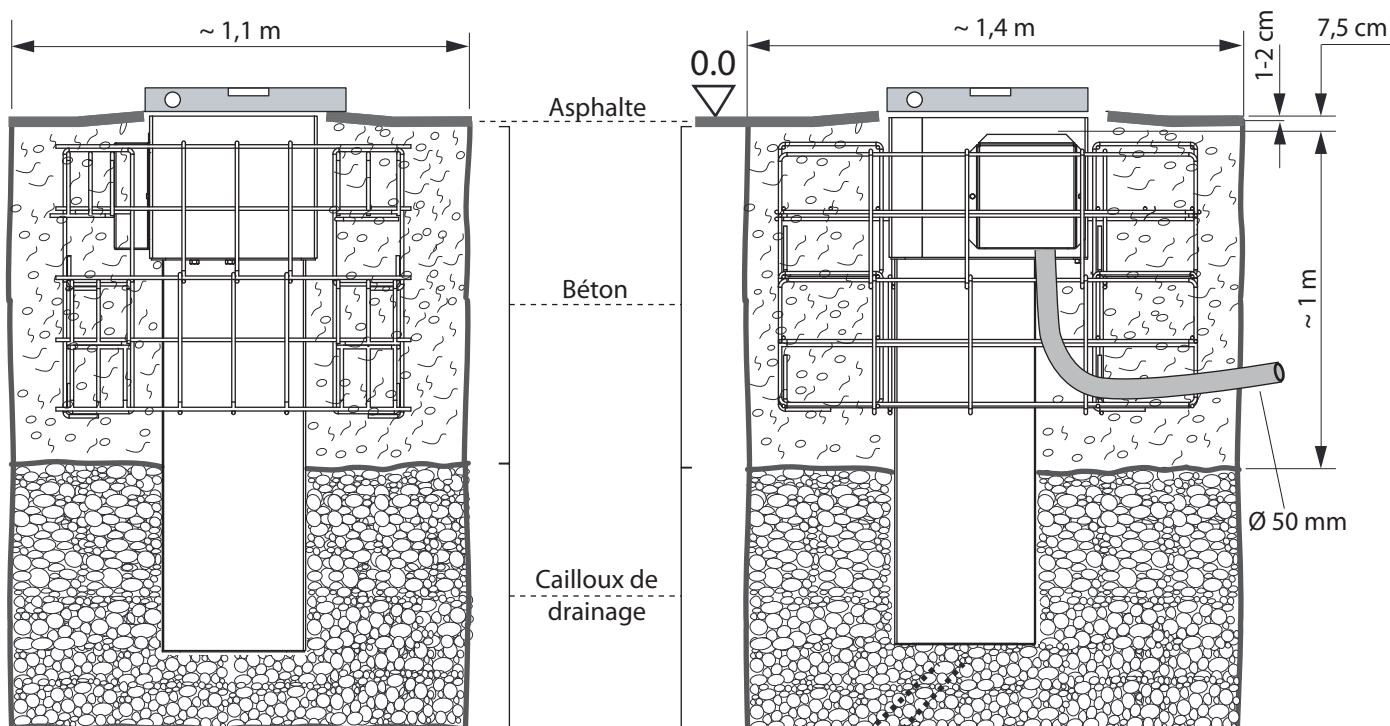

éventuelle  
pompe à eau  
submersible

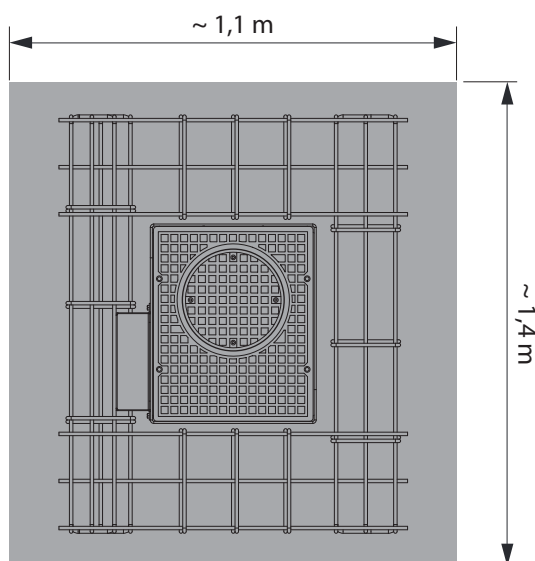

**!** La borne escamotable doit être positionnée et nivelée dans le plan avant de jeter le béton autour de la cage de fondation.

**!** Cage en fer en classe B450C (ASTM A615 Degré 60) en barres nervurées avec une limite de rendement  $\geq 450$  MPa et limite de rupture  $\geq 540$  MPa.

**!** Caractéristiques du béton: A- Classe C25/30 avec un agrégat de 10 à 30 HRC et valeur  $R_{ck} \geq 30$  N/mm<sup>2</sup> selon la norme UNI EN 12620.

**!** Volume du béton: 1,3 m<sup>3</sup>

**!** Sol: indice de compactage du 90%, avec la courbe optimale "Proctor" selon la norme UNI EN 13286-2:2005.

**!** Béton: laissez au moins sept jours qu'il a durci avant de procéder à l'installation de la borne.

Fig. 12

**INSTALLATION DE LA BORNE ESCAMOTABLE**

Attendez que le béton autour du coffrage perdu soit consolidé, ensuite introduisez le groupe interne. Enlevez enfin les deux anneaux d'accrochage.

A l'aide d'un treuil enlever soigneusement la borne automatique, en évitant d'arracher ou couper les câbles ou les tuyaux hydrauliques qui se trouvent à l'intérieure



**ATTENTION: IL EST IMPORTANT QUE TOUT LE GROUPE INTERNE SOIT BIEN FIXE DANS SON LOGEMENT, LA PLAQUE SUR LAQUELLE EST FIXEE LA CENTRALE DOIT S'APPUYER PARFAITEMENT ET SANS DEBRIS SUR LA SURFACE INTERIEURE DU COFFRAGE PERDU**

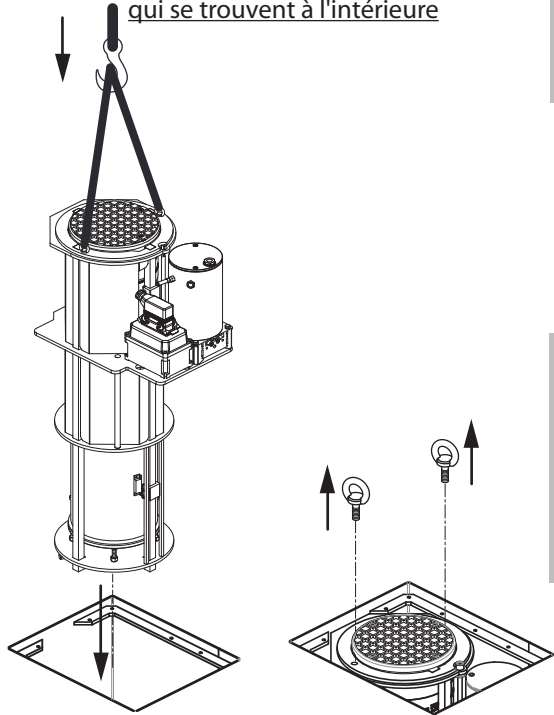

Ils doivent être au même niveau



**Ils doivent être parfaitement appuyés et encastrés dans le logement du coffrage perdu**

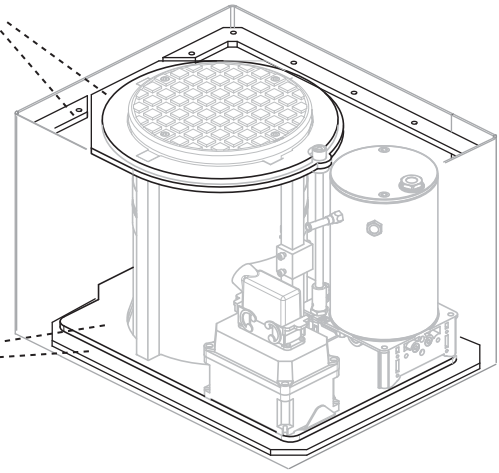
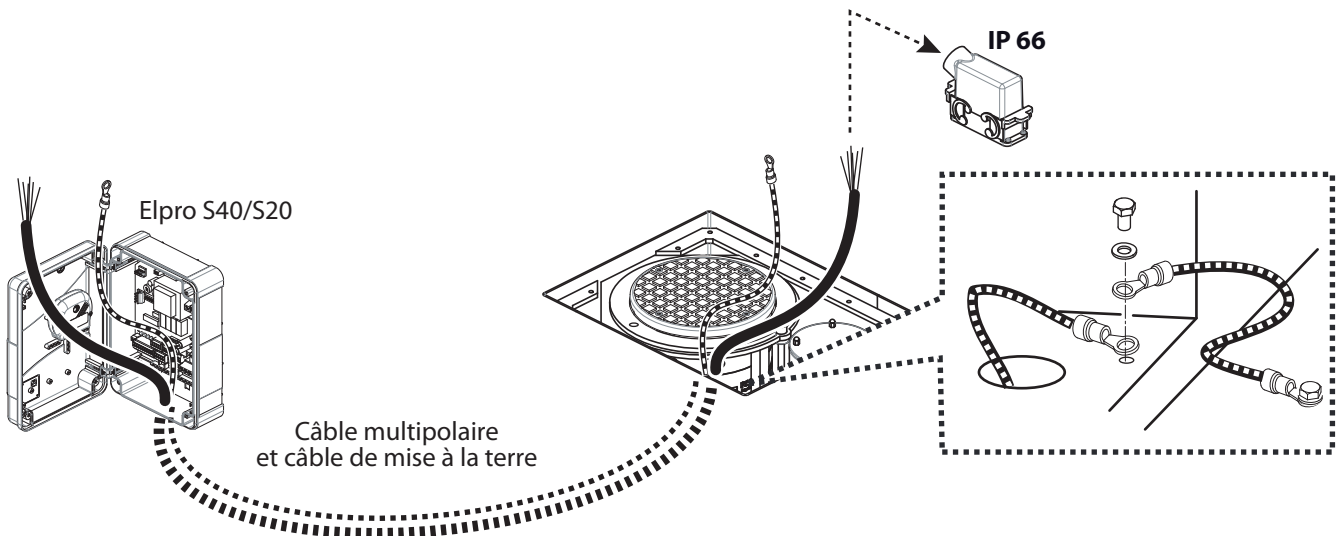

Fig. 13

**RACCORDEMENTS ELECTRIQUES VERS LE PROGRAMMATEUR ELPRO S40/S20**

Installez le programmeur Elpro S40/S20 dans un endroit sec et abrité, accessible uniquement au personnel autorisé. Vérifiez que toutes les conduites électriques des accessoires de commande et de sécurité soient correctement raccordées sur le programmeur. Passez dans une conduite sous terre un câble multipolaire **BUT FLESSIBILE FG 7OR 12x1,5 mm<sup>2</sup>** (non fourni, article dans le catalogue) pour les raccordements électriques du programmeur Elpro S40/S20, selon le modèle TALOS C730 à installer (voir page 18, paragraphe 9).

**IMPORTANT: passez un fil de mise à la terre approprié selon le type d'installation public ou privé, conformément aux normes de sécurité en vigueur, puis le connecter à l'intérieur avec la vis préparée pour la connexion.**



**Le câble multipolaire BUT FLESSIBILE FG 7OR 12x1,5 mm<sup>2</sup> (voir page 18, paragraphe 9) doit avoir une longueur maximale de 30 m. Choisir la section du câble de mise à la terre, conformément au lieu d'installation.**

Fig. 14

Français



**ATTENTION:** avant de faire les raccordements électriques, il convient d'identifier les accessoires optionnels installés dans la TALOS C730 (beeper ou dispositif de chauffage), afin de déterminer les connexions qu'il faut faire sur la borne du connecteur.

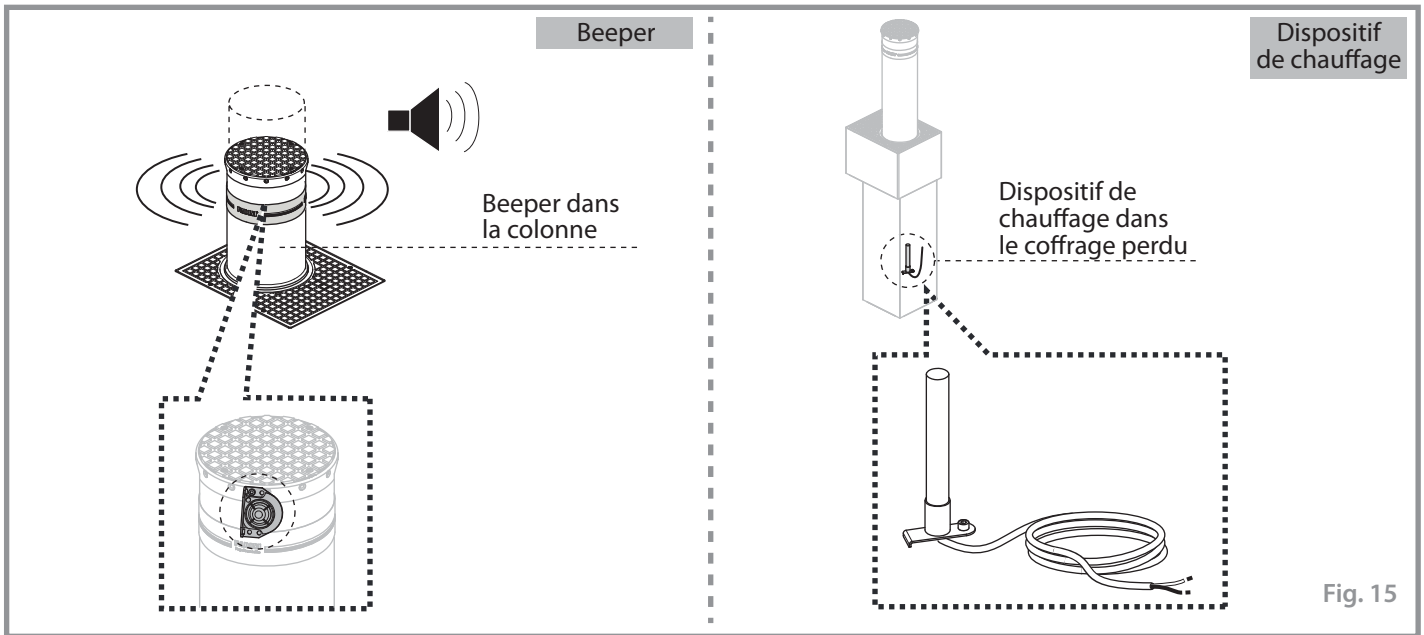

Dans la borne escamotable, il est déjà préparé une boîte étanche avec tous les raccordements électriques vers la borne escamotable (moteur électrique, fin de course, led, et possibles options: beeper). Il faut donc désengager le connecteur de la boîte et il faut réaliser les connexions électriques aux bornes correspondantes, avec un câble multipolaire (non fourni).

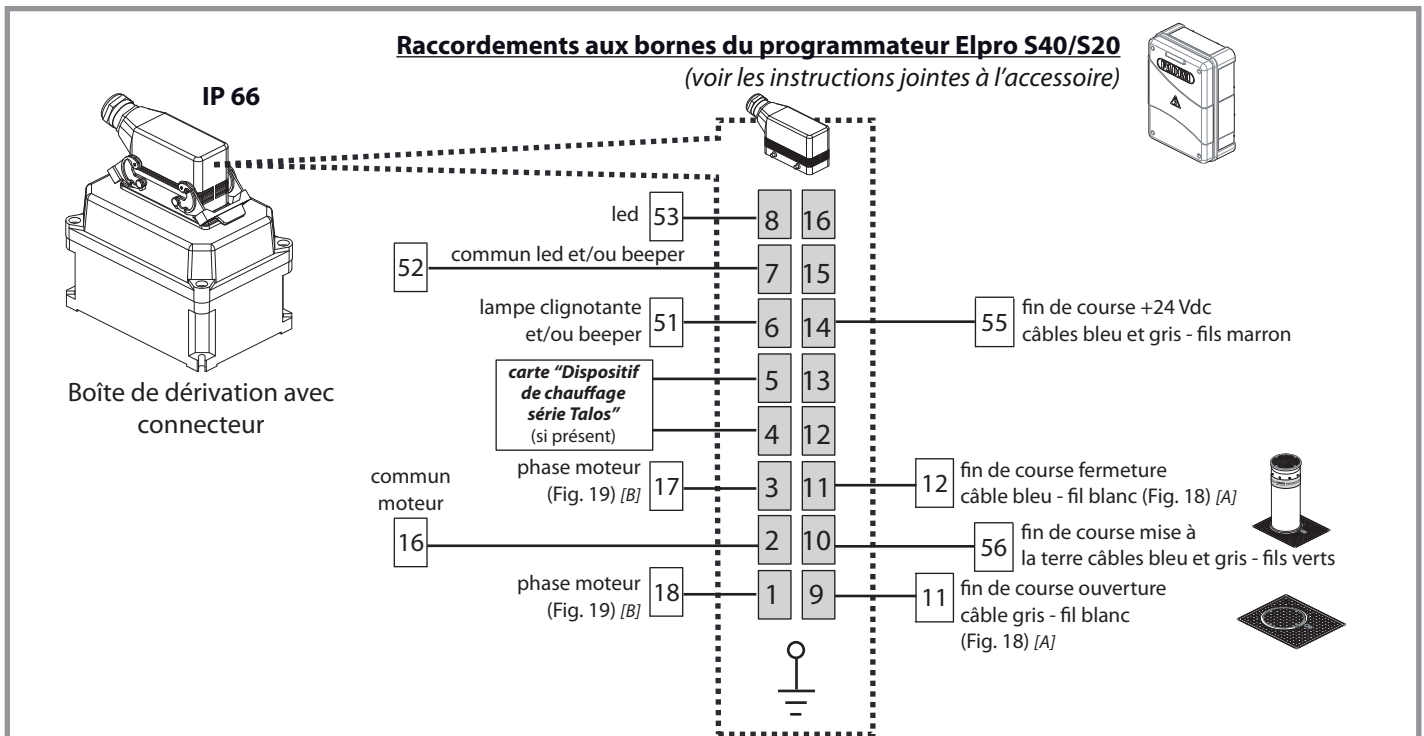

**ATTENTION:** un condensateur de 40  $\mu$ F est déjà raccordé dans la boîte de dérivation. Il faut ajouter un condensateur de 20  $\mu$ F aux bornes A et B de l'Elpro S40/S20.



**ATTENTION:** SERREZ A FOND LE PRESSETOUPE AVANT DE FERMER LE CONNECTEUR, EN CAS CONTRAIRE ON NE GARANTIT PAS LA PROTECTION CONTRE LES INFILTRATIONS.

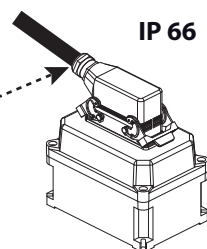

Fig. 16

PREMIERES MANOEUVRES DE FONCTIONNEMENT

**ATTENTION:** alimentez l'installation seulement après avoir accompli tous les branchements électriques.

Après avoir connecté tous les accessoires de sécurité (tous les contacts NF du programmeur Elpro S40/S20 doivent être fermés) et de commande, avec les respectifs raccordements électriques sur le programmeur Elpro S40/S20, on peut accomplir les premières manoeuvres de fonctionnement. Il est recommandé de faire toujours une analyse minutieuse des risques.

Si on dispose d'un émetteur radio, après l'avoir codé avec le récepteur radio conformément aux instructions, donnez une impulsion pour faire monter la borne escamotable.

[A] Vérifiez les raccordements électriques sur les fins de course. Après avoir donné alimentation électrique, il faut vérifier les LEDs: avec la colonne baissée la LED L8 est ETEINTE, pendant que L9 est ALLUMEE. En cas contraire, il faut inverser les raccordements sur les bornes 11 et 12 du Elpro S40/S20.

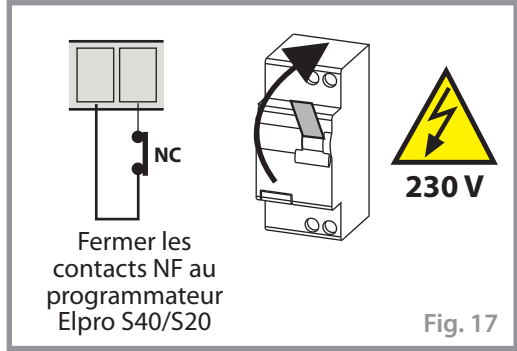

Français

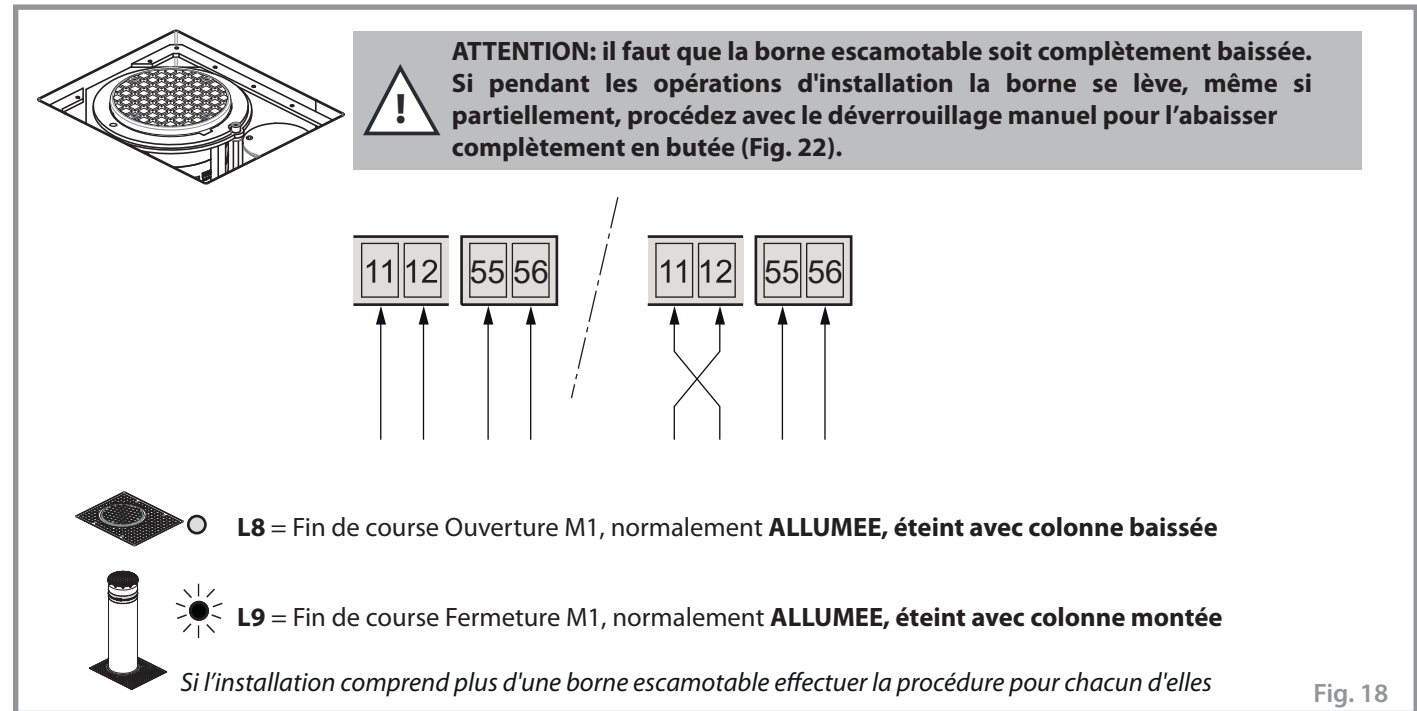

[B] Alimentez l'installation, si les LEDs des fins de course sont allumées correctement (colonne baissée LED L8 ETEINTE), à la première impulsion de commande la borne doit monter. En cas contraire, coupez le courant à l'installation et inversez les phases des bornes du moteur (sur l'Elpro S40/S20).

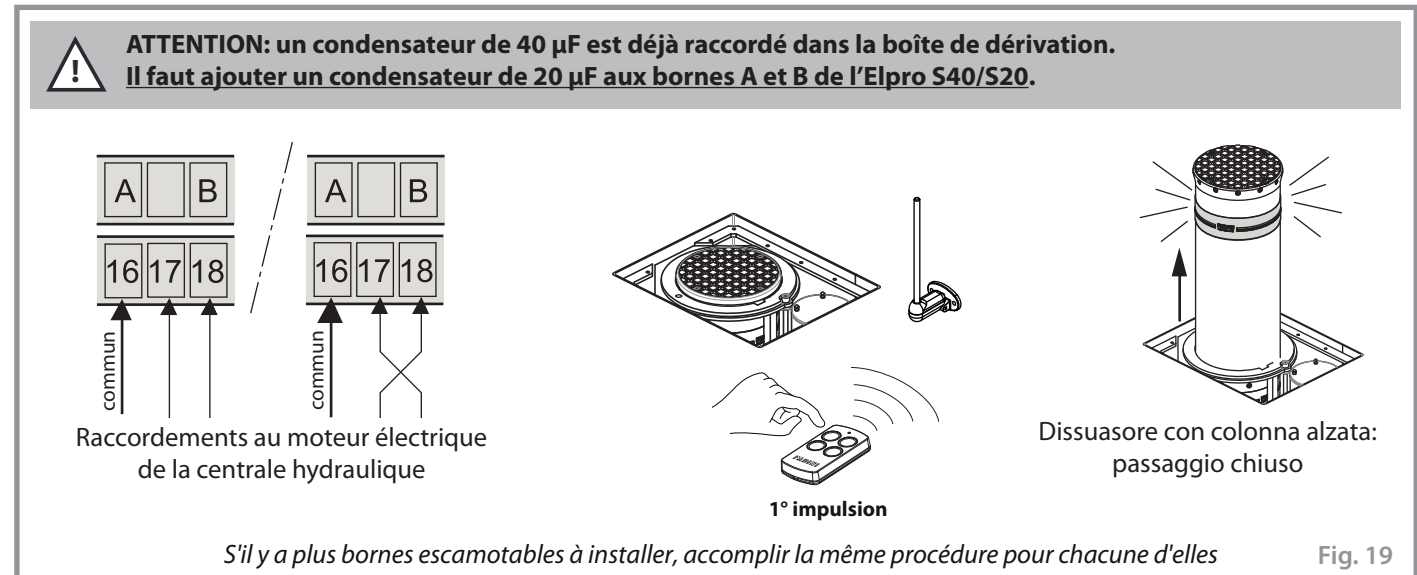

Français

INSTALLATION DES PLAQUES DE COUVERTURE DE LA BORNE ESCAMOTABLE

La plaque de couverture doit s'appuyer parfaitement sur toute sa surface, en se fixant à la bride circulaire autour de la colonne

**IMPORTANT:** CENTREZ LA BORNE ESCAMOTABLE AVEC LA PLAQUE DE COUVERTURE, EN LAISSANT UN ESPACE UNIFORME ENTRE LE TROU DE LA PLAQUE DE COUVERTURE ET LA BORNE.

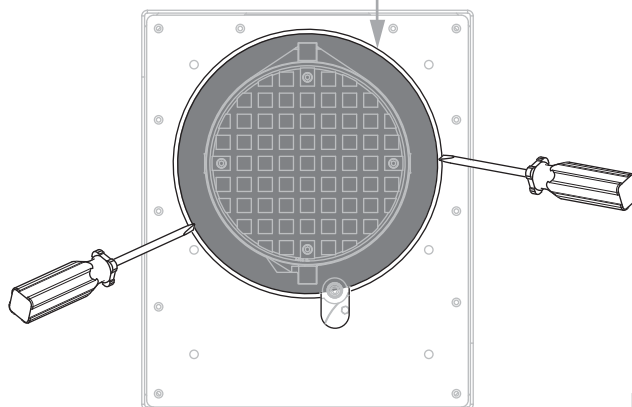
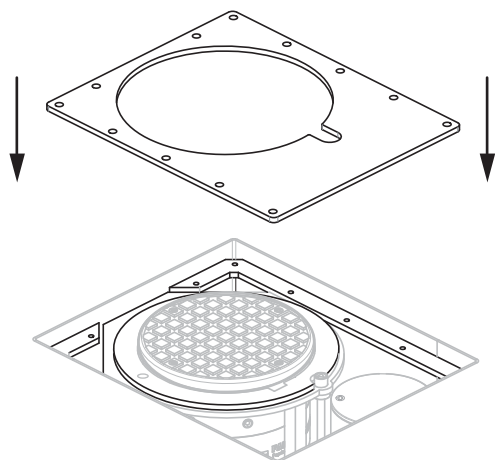
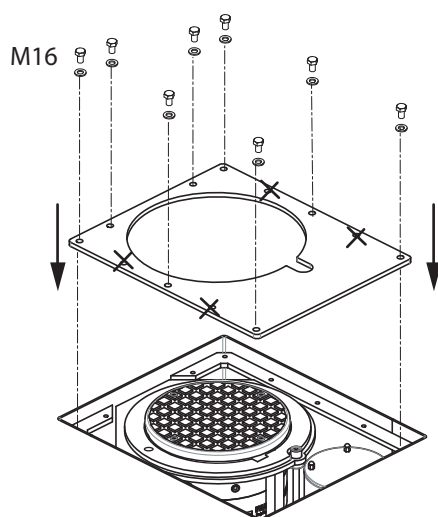

Fig. 20



**IMPORTANT:** ON CONSEILLE DE LUBRIFIER AVEC DE LA GRAISSE TOUTES LES VIS DE FIXATION

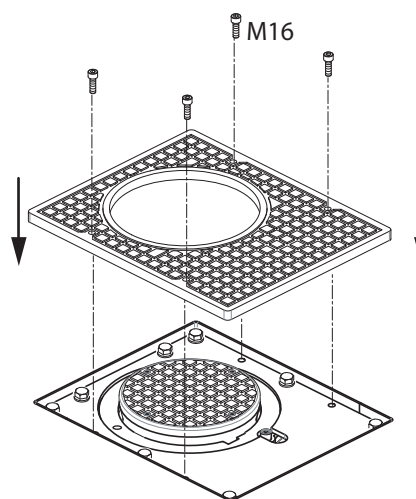

Fig. 21

**OPERATIONS DE DEBLOCAGE POUR L'ABAISSSEMENT MANUEL DE LA COLONNE (EN CAS D'URGENCE)**

En cas de coupure du courant électrique la colonne doit rester en position levée. **Pour l'abaissement de la colonne il est nécessaire donner alimentation à la borne escamotable.** Dans des situations particulières de danger et / ou d'urgence, on peut baisser la colonne manuellement.

On doit le faire de cette façon:

- Enlevez la plaque de couverture en aluminium, en levant complètement les vis de fixation. Utilisez les deux vis M12x50 fournies.
- Introduisez la clé de déblocage dans la fente, dans la serrure à profil triangulaire: tournez en sens anti-horaire d'un tour.

**IMPORTANT: avec la colonne complètement baissée serrez bien en sens horaire avec la clé de déblocage.**

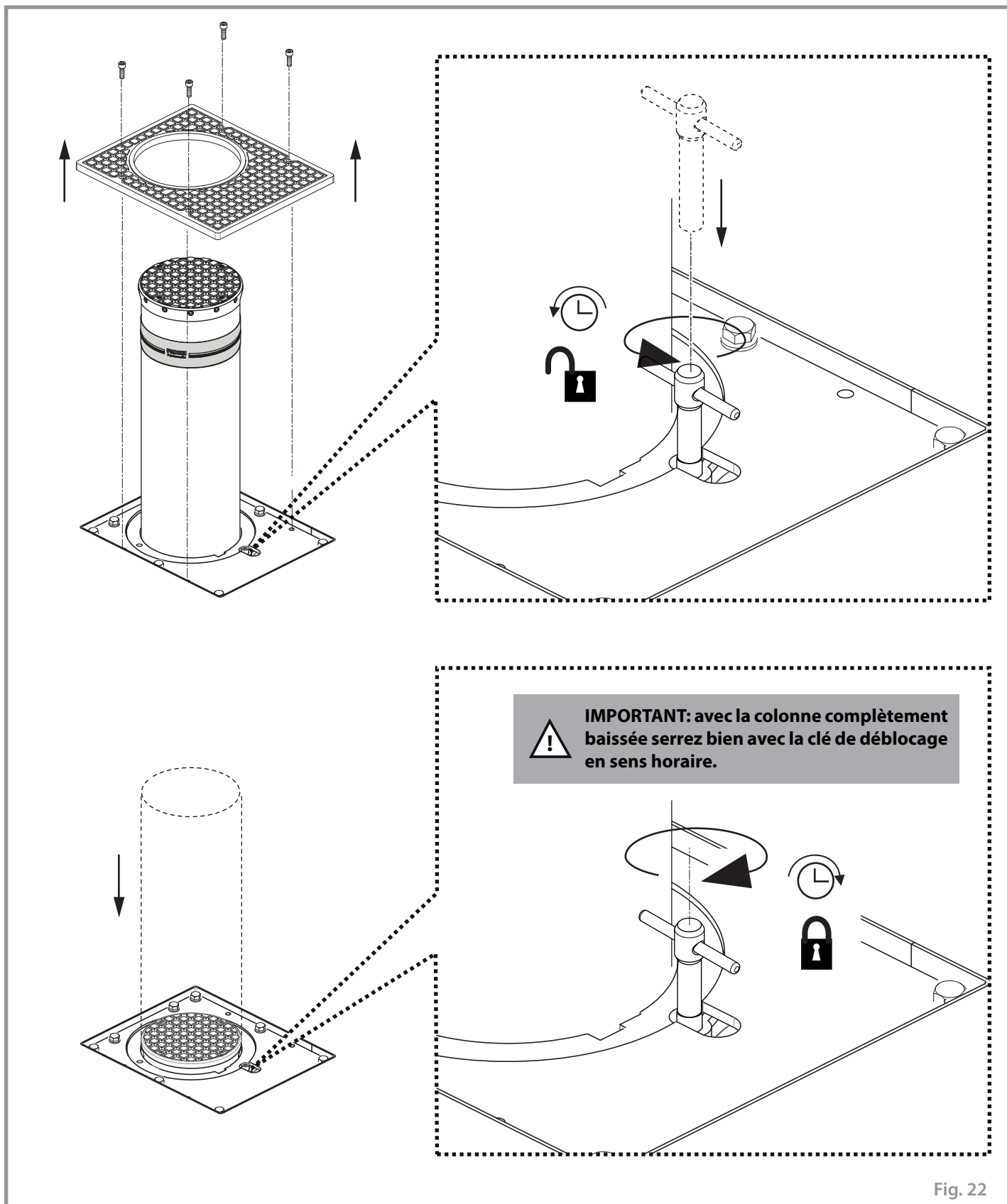

Fig. 22



|  |  |
|--|--|
| <b>FEUILLE D'ENTRETIEN</b><br>à remettre à l'utilisateur final |  |
|--|--|

|                            |             |       |
|----------------------------|-------------|-------|
| Adresse de l'installation: | Mainteneur: | Date: |
|----------------------------|-------------|-------|

|  |                    |                                |
|--|--------------------|--------------------------------|
| Typologie d'installation:<br>Portail coulissant <input type="checkbox"/> Porte articulée: <input type="checkbox"/><br>Portail à battant <input type="checkbox"/> Barrière routière: <input type="checkbox"/><br>Porte basculante: <input type="checkbox"/> <b>Borne escamotable</b> <input checked="" type="checkbox"/><br>Porte accordéon latérale: <input type="checkbox"/> ..... <input type="checkbox"/> | Modèle actionneur: | Quantité de modèles installés: |
| Dimensions du vantail:   |                    | Date d'installation:           |
| Poids vantail individuel:  |                    |                                |

**ATTENTION:** Ce document contient le registre des installations, entretiens, réparations et améliorations ordinaires et extraordinaires, tout fait en utilisant les pièces détachées originales FADINI.  
 Ce document, en tant que tel, doit être disponible pour inspections par organismes compétents, et une copie doit être remise à l'utilisateur final.

Le technicien installateur/mainteneur garantit la fonctionnalité et la sûreté de l'installation seulement si les opérations d'entretien sont accomplies par personnel technique qualifié qu'il a habilité à cet effet et en accord avec l'utilisateur final.

| N° | Date opération | Description opération | Mainteneur | Utilisateur final |
|----|----------------|-----------------------|------------|-------------------|
| 1  |                |                       |            |                   |
| 2  |                |                       |            |                   |
| 3  |                |                       |            |                   |
| 4  |                |                       |            |                   |
| 5  |                |                       |            |                   |
| 6  |                |                       |            |                   |

|   |  |
|---|--|
| _____<br>Cachet et Signature<br>Installateur/Mainteneur | _____<br>Signature pour l'acceptation<br>Utilisateur final<br>client |
|---|--|

remettre à l'utilisateur final de l'installation



**OPERATIONS D'ENTRETIEN ORDINAIRE DE ROUTINE DES BORNES ESCAMOTABLES AUTOMATIQUES FADINI (TOUS LES SIX MOIS)****Séquence des opérations de maintenance standard:**

- Nettoyez le coffrage perdu de fondation avec l'aspiration des matériaux déposés.
- Nettoyez les systèmes de drainage de l'eau situés à la base du coffrage perdu et / ou du puits de fouille.
- Vérifiez s'il y a des fuites d'huile dans le piston hydraulique et, si nécessaire, procédez à la réparation.
- Vérifiez le bon serrage et la lubrification des vis de fixation de la borne escamotable sur son coffrage perdu.
- Contrôlez le groupe hydraulique et la pression d'huile, en vérifiant les temps de levage de la colonne. Si nécessaire, ajoutez de l'huile dans le réservoir et / ou un condenseur en parallèle à celui existant (reportez-vous au manuel d'instructions).
- Vérifiez le fonctionnement correct des LEDs de signalisation intégrées dans la colonne (le cas échéant).
- Contrôle visuel de la carte du programmeur de la (des) borne (s) escamotable (s) (par exemple: contacts relais "brûlés" - bornes oxydées - etc.).
- Vérifiez le fonctionnement correct et la position des interrupteurs de fin de course.
- Vérifiez le système de déverrouillage manuel de la borne escamotable.
- Nettoyez et contrôlez la colonne en mouvement: si nécessaire, retouchez la peinture, ajoutez un nouvel adhésif réfléchissant et / ou remplacez le couvercle par un joint en caoutchouc.

**L'entretien ordinaire de routine ne nécessite pas l'utilisation d'équipement de levage.**

**EN OUTRE, S'ILS SONT INCLUS DES ACCESSOIRES OPTIONNELS, IL EST REQUIS UN ENTRETIEN SUPPLEMENTAIRE COMME SUIV:**

- Vérifiez le fonctionnement des accessoires de sécurité tels que les boucles inductives, les photocellules, etc.
- Vérifiez le fonctionnement correct du récepteur radio et de toutes les télécommandes.
- Vérifiez le fonctionnement correct du beeper.
- Vérifiez le fonctionnement correct des feux de circulation et de la carte de contrôle correspondante.



Ce symbole signale qu'il faut faire une attention particulière pendant les opérations de montage et mise en service du produit. Le non-respect de cette indication pourrait nuire au bon fonctionnement de la borne escamotable.

**AVERTISSEMENTS ET CONDITIONS DE GARANTIE**

- 1) Les opérations d'installation, de contrôle, d'essai, d'analyse des risques et la maintenance ultérieure doivent être accomplies par personnel technique qualifié et autorisé, conformément aux normes ([www.fadini.net/supporto/download](http://www.fadini.net/supporto/download)).
- 2) Cet automatisme est conçu exclusivement pour l'usage indiqué dans ce manuel, avec les accessoires de sécurité, de commande et de signalisation minimaux exigés.
- 3) Toute autre application pas expressément indiquée dans ce manuel, pourrait nuire au bon fonctionnement et causer des préjudices matériels ou personnels.
- 4) Contrôlez la consistance du sol afin d'éviter tout risque d'effondrement ou de déformation de la zone d'installation de la borne escamotable. **NOTE:** la cage de fer (tous les éléments en acier) n'est pas fournie par la société. Elle doit être réalisée sur site en se référant aux données techniques, aux dessins et aux avertissements décrits dans ce manuel d'instructions. Les éléments structurels ainsi réalisés tirent pleinement parti des caractéristiques de performance de chaque composant, assurant la performance de résistance aux chocs indiquée pour la borne escamotable.
- 5) L'installation de la cage métallique de renfort garantit les valeurs de résistance au défoncement déclarés dans ce livret.
- 6) Vérifiez l'absence de conduites d'eau, de gaz et d'électricité à proximité ou en profondeur de l'installation.
- 7) Vérifiez l'absence, à proximité et en profondeur, de sources électromagnétiques qui peuvent masquer ou influencer les détections magnétiques/électromagnétiques d'éventuelles spires de détection des masses métalliques et de tous les appareils électroniques de commande et de gestion de l'installation.
- 8) Vérifiez que la tension d'alimentation du moteur électrique soit 230 V (50 Hz).

**9) Câble d'alimentation, on conseille:**

**câble BUT FLESSIBILE FG 70R 12x1,5 mm<sup>2</sup> (jusqu'à un maximum de 30 m): pour la TALOS C730 (soit en version de série, que avec le dispositif de chauffage appliqué).**

**REMARQUE: la présence ou moins de l'avertisseur sonore sur la borne escamotable TALOS C730 n'est pas déterminante dans le choix du câble.**

**Choisissez le câble de mise à la terre de la section demandée, conformément au lieu de l'installation.**

- 10) En cas d'un éventuel remplacement d'articles ou d'accessoires, utilisez les pièces détachées originales indiquées par l'entreprise de construction.

- Respectez les instructions du livret d'instructions pour l'installation et l'entretien programmé. Chaque inspection doit être documentée et consignée dans le carnet d'entretien. Les travaux d'entretien préventif recommandés doivent être effectués en temps utile.
- Il faut toujours vérifier que le terrain sur lequel la borne doit être installée se prête à la pose et au scellement.
- Évitez l'installation à proximité de lieux sablonneux (plages, etc.), à moins qu'un entretien/nettoyage adéquat ne soit prévu.
- Identifiez la borne adéquate en fonction du lieu d'installation, en vérifiant la présence de conduites (services souterrains), de brouillard salin, etc.
- Vérifiez la perméabilité naturelle du sol : 50 litres d'eau doivent s'écouler en 30 - 40 minutes maximum. Si ce n'est pas le cas, prévoir l'évacuation des eaux de pluie au moyen d'une canalisation reliée au réseau d'égouts ou d'un autre puisard équipé d'un système d'évacuation avec pompe submersible.
- Vérifiez que le lieu d'installation respecte les températures de fonctionnement de la borne indiquées dans la notice et que la fréquence d'utilisation est conforme aux données spécifiées.
- La longueur du câble d'alimentation entre la borne et la centrale électronique doit être conforme aux spécifications du livret d'instructions.
- Vérifiez que le site d'installation dispose d'une alimentation électrique suffisante.
- Vérifiez la nappe phréatique : elle doit être inférieure d'au moins 30 cm à la base de la fondation de la borne. Cette vérification est particulièrement importante à proximité de la mer, des rivières, des lacs ou d'autres cours d'eau.
- Si la borne est installée à proximité d'une voie de circulation, pour limiter l'accès à un espace ou pour interrompre une voie de circulation, elle doit être signalée de manière appropriée.
- En cas d'installation au milieu de la chaussée, vérifiez le flux de circulation des poids lourds et positionnez la borne de manière à éviter le passage continu sur celle-ci.
- Ne pas installer la borne dans des bassins ou à l'extrémité d'une pente descendante afin d'éviter l'accumulation des eaux usées. Prévoir des drains pour éviter ce problème.

- 11) L'installateur doit informer l'utilisateur final en ce qui concerne le fonctionnement correct de l'installation, ainsi que les opérations pour l'abaissement manuel de la borne en cas d'urgence (déverrouillage manuel).

- 12) L'installateur doit appeler l'attention d'usager sur les dangers résultants du stationnement des enfants ou tiers près du produit durant le fonctionnement.

- 13) L'entreprise de construction se réserve le droit de modifier ce manuel sans préavis.

**En ce qui concerne la composition et la réalisation de l'installation, reportez-vous aux lois en vigueur dans le pays où l'installation est effectuée.**



Meccanica Fadini, en tant que constructeur, n'est pas responsable du non respect de la bonne technique d'installation ni des applications pas indiquées dans ce manuel. En outre, il ne répond pas pour les malfonctionnements provoqués par l'usage des matériaux ou des accessoires pas indiqués par la même entreprise. Le produit est conforme aux valeurs indiquées de résistance au choc et au défoncement lorsque l'installation est effectuée conformément aux spécifications données dans ce manuel d'instructions. Évaluez soigneusement des différents facteurs tels que l'indice de compaction, le coefficient de perméabilité du sol et le type de béton qui peuvent réduire de manière significative les valeurs indiquées.

**SPECIFICATIONS ARTICLE**

Borne escamotable automatique entièrement rétractable pour un usage intensif, composée d'une unité hydraulique intégrée dans la structure et d'un piston hydraulique à l'intérieur de la colonne. Conçue sur la base des spécifications ASTM/PAS 68 K4/M30/C730 (véhicule de 7,5 t lancé à une vitesse de 48 km/h). Utilisable pour la protection des voies d'accès aux sites sensibles (anti-terrorisme) tels que les bases militaires, les ambassades, les banques, les organes ministériels, etc. IP 67. La hauteur de la colonne (hors du sol) est de 1.000 mm. Colonne en acier S355J2H, d'épaisseur 12 mm traitée par cataphorèse avec laquage en poudre. C'est disponible aussi le revêtement de la colonne en acier inox mat AISI 304. Joint en caoutchouc sur la tête de la colonne. Couvercle en aluminium traité par cataphorèse avec finition antidérapante. Colonne avec adhésif approuvé rétro-réfléchissant micro-prismatique à haute intensité (h 80 mm), avec N. 12 led de signalisation clignotantes positionnées radialement. Fréquence de service 2.000 cycles/jour. Coffrage perdu en acier traité par galvanisation à chaud. Résistance au choc 250.000 J, résistance au défoncement 750.000 J. Charge statique 1.500 kg au max. avec colonne levée, 20.000 kg au max. avec colonne baissée. Température d'exercice -40 °C +80 °C. Tension d'alimentation 230 Vac ± 10%, 50 Hz.

Puissance absorbée 1.850 W. Connecteur et boîte de dérivation IP 66 pour le câblage. Temps de montée ~ 5,00 s. Verrouillage hydraulique pour l'arrêt de la colonne en position levée.

**DONNEES TECHNIQUES**

**BORNE ESCAMOTABLE**

|                            |                                       |
|----------------------------|---------------------------------------|
| Diamètre colonne           | Ø 275 mm                              |
| Epaisseur colonne          | 12 mm                                 |
| Hauteur colonne            | 1.000 mm                              |
| Finissage colonne          | peinture en poudre polyester RAL 7016 |
| Matériau colonne           | acier S355J2H                         |
| Coffrage perdu             | galvanisation à chaud                 |
| Diamètre piston            | 30 mm                                 |
| Diamètre tige              | 16 mm                                 |
| Course utile tige          | 1.010 mm                              |
| Force de poussée étalonnée | 61 daN (61 kg)                        |
| Fréquence utilisation      | intensive (2.000 cycles/jour)         |
| Alimentateur Led           | in: 230 V - 50 Hz out: 12 Vdc 600 mA  |
| Voyants à Led              | 12 Vdc                                |

|  |                    |
|--|--------------------|
| Résistance au choc   | 250.000 J          |
| Résistance au défoncement                                  | 750.000 J          |
| Charge statique max.                                       | 20.000 kg          |
| Poids total avec coffrage perdu                            | 360 kg             |
| Température de fonctionnement                              | -20 °C +80 °C      |
| Température de fonctionnement avec dispositif de chauffage | -40 °C +80 °C      |
| Temps de montée [vitesse]                                  | ~ 5,00 s [20 cm/s] |
| Temps de descente [vitesse]                                | ~ 4,20 s [23 cm/s] |

**MOTEUR ELECTRIQUE**

|                        |               |
|------------------------|---------------|
| Puissance absorbée     | 1.850 W       |
| Tension d'alimentation | 230 V         |
| Fréquence              | 50 Hz         |
| Courant nominal        | 5 A           |
| Courant maximal        | 10 A          |
| Service intermittent   | S3            |
| Condensateur           | 40 µF + 20 µF |

**CENTRALE HYDRAULIQUE TUNIT 35.20LP**

|                               |  |
|-------------------------------|--|
| Pompe hydraulique             | P20  |
| Pression d'exercice           | 1 MPa (10 bar)   |
| Température de fonctionnement | -20 °C +80 °C  |
| Huile type                    | Oil Fadini - code 708L                                 |
| Volume réservoir              | 3,5 litres   |
| Degré de protection           | IP 67 (sans électrovanne)<br>IP 65 (avec électrovanne) |

